

Il meglio a portata di un touch. The best at your touch.



TOP LIGHT

Due punti luce illuminano la zona di lavoro e due laser indicano la posizione del peso.

Two light points light the working area and two lasers show position to apply weights.

» Dettagli Details pag. 44

TOUCH

Schermo TOUCH SCREEN 22" per un uso facile ed intuitivo e maggiore ergonomia.

22" TOUCH SCREEN display for an easy and intuitive use and improved ergonomics.

Vani portapesi (17), portaconi (4+6) e portautensili (2).

Compartments for weights (17), cones (4+6) and tools (2).

LED-LIGHT

Illuminazione led interno ruota.

Led lighting fo inside the rim.

» Dettagli Details pag. 44

Mobiletto laterale portaflange

Flange holder side cabinet

Unità di controllo PC con uscita USB



PC Control Unit with USB port



V648.2.G3.PL.UTX

V648.2 iTOUCH offre tutto All-Inclusive. Il sistema 3D Touchless input consente la misura automatica della ruota (distanza + diametro + larghezza) sia per cerchi in alluminio che cerchi in ferro, permettendo in maniera assolutamente automatica la bilanciatura con pesi adesivi o pesi a molletta, rispettivamente. V648.2 inoltre comprende uno schermo Touch per la massima facilità di lavoro, tre laser per l'applicazione di ogni tipo di peso con la massima precisione, 3D.Scan automatico per il controllo della geometria di pneumatico e cerchione, e la elettronica G3.Extreme per la massima rapidità di lavoro. Il sistema TOP-LIGHT, sopra l'albero di bilanciatura, con due punti luce migliora la luminosità nella zona di lavoro, e con due laser indica con estrema precisione la posizione del peso a molletta da applicare sul pneumatico. La nuova disposizione dei comandi Pneu-lock e Freno, grazie a due nuove pedaliera, consente una maggiore praticità di utilizzo.

V648.2 iTOUCH offers everything All-inclusive. The 3D Touchless Input systems automatically measures the wheel data (distance + diameter + width) both for alloy and for steel rims, allowing balancing with both stick-on and clip-on weights, respectively. V648.2 includes a touch screen for easy working, three lasers for the application of each type of weight with maximum precision, 3D.Scan for automatic control of the geometry of the tire and rim, G3.Extreme electronics for maximum working speed. It also comes with TOP-LIGHT above the machine, with two led lights points to improve brightness in the working area, and two lasers to show with great accuracy the position of the weight to be applied on the tire clothespin. The new layout of the control Pneu-Lock and Brake, with two new pedals, increases ease of use.

Input automatico della misura della ruota!

3D Touchless Input of the measure of the wheel!



Carter con partenza automatica alla chiusura. Minimizza gli ingombri in profondità.

Safety cover with automatic start-stop when closed. Reduce dramatically space requirements.

SISTEMA FASEP di EQUILIBRATURA
FASEP WHEEL BALANCING SYSTEM

Tri-Sensor » Pag. 40
Sistema a 3 sensori.
3 sensors system.

IFS
Gruppo motore-flangia integrato.
Integrated-flange shaft system.

PNEU-LOCK

Bloccaggio elettro-pneumatico a doppio effetto
Double effect electro-pneumatic lock
» Dettagli Details pag. 36

3D.Scan

OPTION

Sistema scanner automatico.
Automatic scanner system.

3D TOUCHLESS INPUT **A B C**

Misura automatica della ruota (distanza + diametro + larghezza) sia per cerchi in alluminio che cerchi in ferro.
Measure of the wheel data (distance + diameter + width) both for alloy and for steel rims.
» Dettagli Details pag. 42

Pedale Pneu-lock e freno elettronico

Pneu-lock pedal and electronic lock pedal.

STANDARD



» Dettagli Details pag. 38

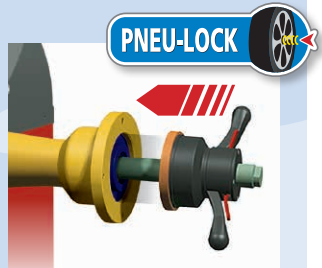

» Dettagli Details pag. 42



» Dettagli Details pag. 79

OPTIONALS

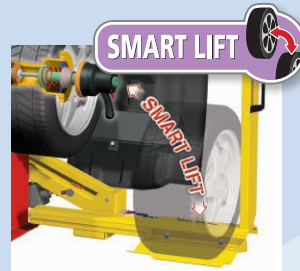

Sollevatore pneumatico integrato.
Built-in pneumatic lifter.



ACCESSORI / ACCESSORIES

» Elenco List pag. 79

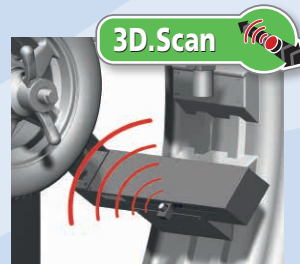

» Dettagli Details pag. 43

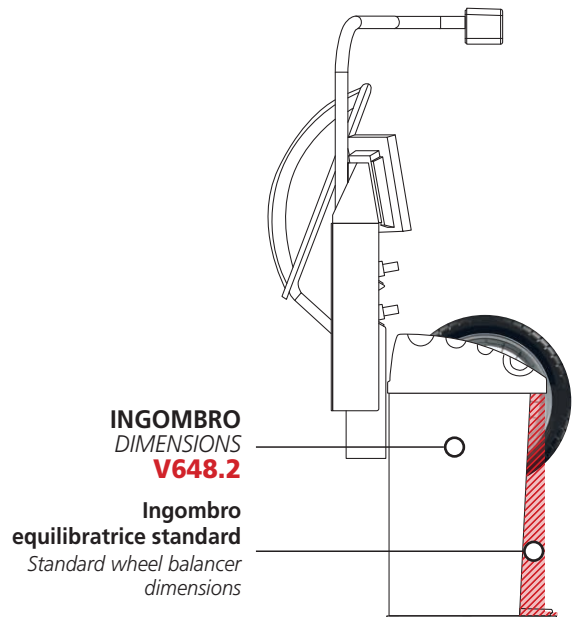

INGOMBRO DIMENSIONS V648.2
Ingombro equilibratrice standard
Standard wheel balancer dimensions

CARATTERISTICHE TECNICHE / TECHNICAL FEATURES

• Alimentazione elettrica / Power supply	220V 50-60Hz 1Ph
• Potenza Motore / Motor rating	120 W
• Potenza assorbita / Power Source	max 200 W
• Velocità di rotazione / Balancing speed	98 RPM
• Diametro cerchio / Rim diameter	8" (200 mm) - 26" (650 mm)
• Diametro ruota / Wheel diameter	34" (864 mm)
• Larghezza ruota / Wheel Width	max 16" (415 mm)
• Peso ruota / Wheel Weight	max 90Kg (198 Lbs)
• Tempo di equilibratura / Working time	4 - 15 s.
• Precisione / Accuracy	1 gr.
• Monitor / Video	LCD 22"

FUNZIONI / MAIN FUNCTIONS

FULL (full option) » Pag. 46

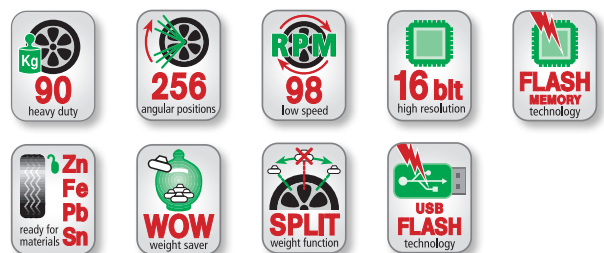

ASSETTO RUOTE
WHEEL ALIGNMENT

EQUILIBRATURA
WHEEL BALANCING

SMONTAGOMME
TIRE CHANGING

PEDANE E PONTI SOLLEVATORI
LIFTERS & LIFTING PLATFORMS

PRODOTTI VARI
MISCELLANEOUS PRODUCTS